

UFC

ULTIMATE TRAINING

**Скамья для пресса
регулируемая**

Инструкция по эксплуатации

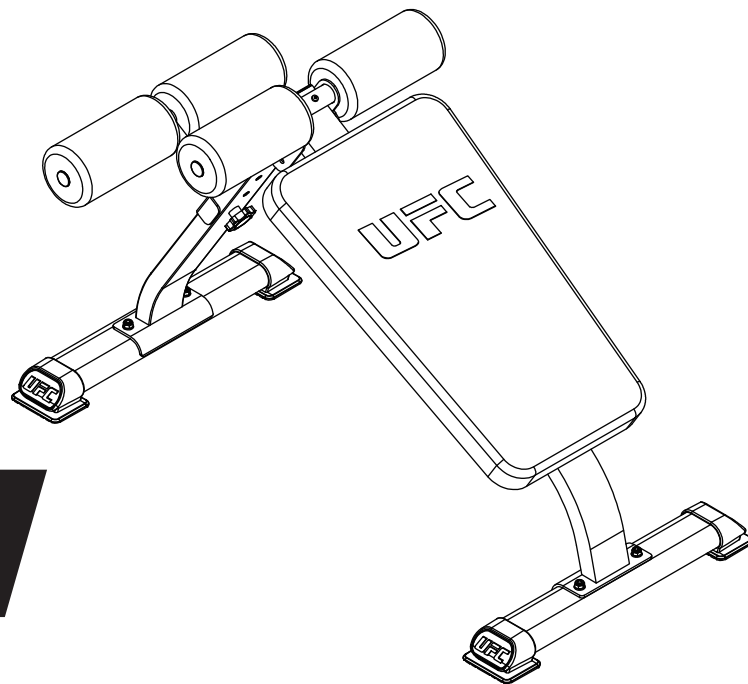

СОДЕРЖАНИЕ

УХОД И ТЕХНИЧЕСКОЕ ОБСЛУЖИВАНИЕ / ТЕХНИЧЕСКИЕ ХАРАКТЕРИСТИКИ	02
МЕРЫ БЕЗОПАСНОСТИ	03
МЕРЫ БЕЗОПАСНОСТИ И ОСОБЕННОСТИ СБОРКИ / ГАРАНТИЯ	04
СПИСОК ДЕТАЛЕЙ И СХЕМА ТРЕНАЖЕРА	05
ПРОЦЕСС СБОРКИ	06 ~ 08

УХОД И ОБСЛУЖИВАНИЕ

1. Подвижные элементы нуждаются в периодической смазке.
2. Проверьте и затяните все детали перед использованием оборудования.
3. Очистка производится влажной тканью и мягким неабразивным моющим средством. Растворители могут повредить материал.
4. Регулярно осматривайте оборудование на наличие признаков повреждения или износа.
5. Немедленно замените любые неисправные компоненты и не используйте дефектное оборудование.
6. Невыполнение регулярных проверок может повлиять на безопасность эксплуатации.
7. Установите скамью на твердой поверхности и на расстоянии минимум 0,6 м от стены или мебели. Удостоверьтесь, что область позади скамьи остается чистой во время использования.

СПЕЦИФИКАЦИЯ

- Наименование: Скамья для пресса регулируемая
- Номер модели: UFC - MAB
- Размер в собранном виде (Д/Ш/В): 101,5x52x65 см
- Брутто / Нетто: 12,9 / 11 кг
- Максимальный вес пользователя 136 кг.

Данный продукт соответствует стандарту EN ISO 20.957-1. (C lass H)

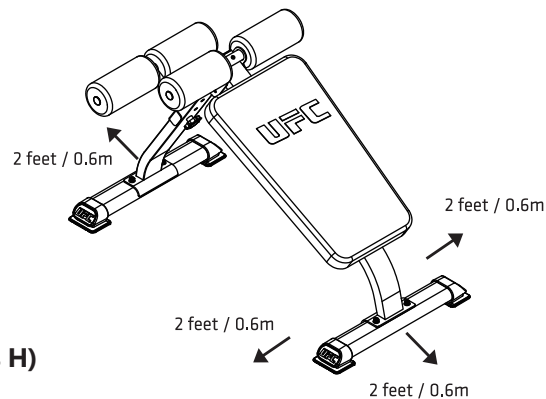

МЕРЫ БЕЗОПАСНОСТИ

- 1. Убедитесь, что в зоне тренировки отсутствуют посторонние предметы, такие как упаковочный материал. Всегда существует риск удушья, если дети играют с полиэтиленовыми пакетами!**
- 2. Тренажер предназначен для использования взрослыми, детям запрещается играть с ним, так как могут возникнуть непредсказуемые и опасные ситуации, за которые производитель не несет ответственности. В случае, если детям разрешается использовать оборудование, необходимо провести инструктаж о правильном использовании оборудования и держать их под наблюдением.**
- 3. Данный продукт не является игрушкой и не должен использоваться детьми или животными в качестве развлечения или без присмотра.**
- 4. Запрещается одновременно использовать тренажер несколькими пользователями.**
- 5. Если пользователь испытывает головокружение, тошноту, боль в груди или любые другие симптомы, стоит немедленно прекратить тренировку.**
- 6. При плохом самочувствии, либо получении травмы обратитесь немедленно к врачу. Травмы могут возникнуть из-за неправильной или чрезмерной физической нагрузки.**
- 7. Поместите скамью на ровную поверхность, чтобы не ограничивать движение во время тренировки. Не используйте скамейку вблизи воды или на улице.**
- 8. Держите руки подальше от подвижных частей.**
- 9. Используйте соответствующую одежду при занятиях спортом. Свободная одежда может попасть в движущиеся части или порваться.**
- 10. При использовании этого продукта рекомендуется использовать кроссовки для бега или аэробики.**

ВНИМАНИЕ !

ПЕРЕД ВЫПОЛНЕНИЕМ ЛЮБЫХ УПРАЖНЕНИЙ, СЛЕДУЕТ ОБРАТИТЬСЯ К ТРЕНЕРУ. ОСОБЕННО ЭТО ВАЖНО В ВОЗРАСТЕ ОТ 35 ЛЕТ И СТАРШЕ, А ТАКЖЕ ПРИ ПРОБЛЕМАХ СО ЗДОРОВЬЕМ. ПРОЧИТАЙТЕ ВНИМАТЕЛЬНО ИНСТРУКЦИЮ ПЕРЕД ИСПОЛЬЗОВАНИЕМ ЛЮБОГО ФИТНЕС-ОБОРУДОВАНИЯ.

МЕРЫ БЕЗОПАСНОСТИ И ОСОБЕННОСТИ СБОРКИ

1. Необходимо периодически смазывать подвижные части.
2. Проверьте и затяните все детали перед использованием оборудования.
3. Очистку следует производить влажной тканью и мягким неабразивным моющим средством. Растворители могут повредить материал.
4. Регулярно осматривайте оборудование на наличие признаков повреждения или износа.
5. Немедленно замените любые неисправные компоненты и не используйте дефектное оборудование.
6. Невыполнение регулярных проверок может повлиять на безопасность эксплуатации.

Дождитесь, пока все болты не будут собраны на скамейке, прежде чем затягивать болты.

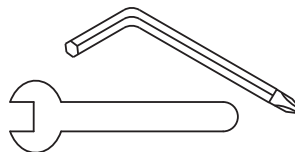

ГАРАНТИЯ

UFC Ultimate Training гарантирует покупателю устранение любых дефектов продукта. Для более подробной информации, условий гарантийных обязательств посетите сайт hasttings.ru

Гарантия распространяется на следующие компоненты:

- стальная рама 1 год
- все остальные запчасти 90 дней

Ищете детали или нужна помощь в сборке?

Электронная почта: service@hasttings.ru, позвоните менеджеру 8 (800) 200 67 75.

Скамья для пресса регулируемая

СПИСОК ДЕТАЛЕЙ И СХЕМА

№	Описание	Кол-во	
1.	Передняя/задняя нога	2	
2.	Главная рама	1	
3.	Опорная труба	1	
4.	Подушка спинки	1	
5.	Держатель голени	1	
6.	Крепление мягкого ролика	1	
7.	Болт	M10x55	4
8.	Шайба	Φ10	6
9.	Нейлоновая гайка	M10	5
10.	Пластиковая крышка	40x80	4
11.	Болт	ST4.2x20	4
12.	Пластиковая крышка	Φ25	4
13.	Мягкий ролик	Φ23x100x170	4
14.	Стопорный штифт	Φ8x85	1
15.	Шарнирный стопорный штифт	M8	1
16.	Пластиковая крышка	30 x 70	2
17.	Болт	M5 x 10	1
18.	Болт	M10 x 90	1
19.	Болт	M8 x 16	4
20.	Шайба	Φ8	5

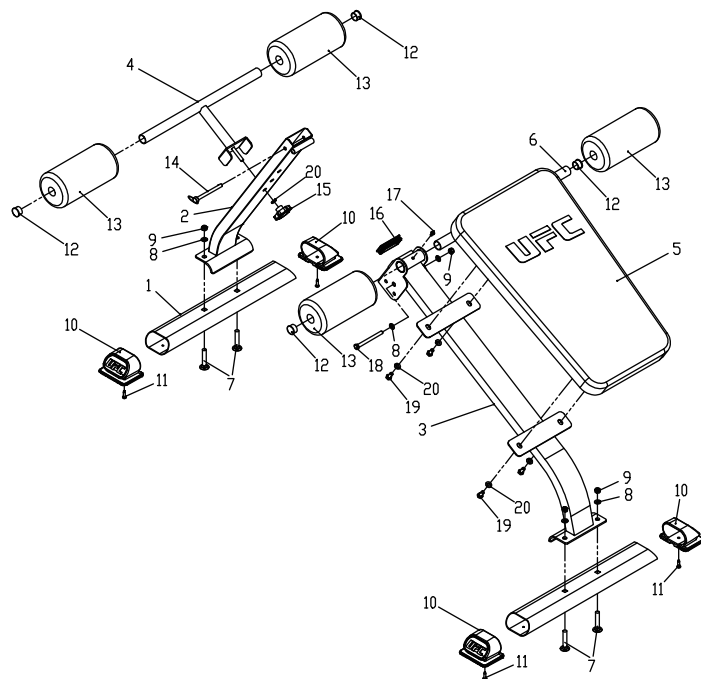



ПРОЦЕСС СБОРКИ

1

Сборка рамы

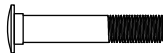
Необходимые детали на данном этапе

NO.7		X4	M10X55mm
NO.8		X4	φ10mm
NO.9		X4	M10mm

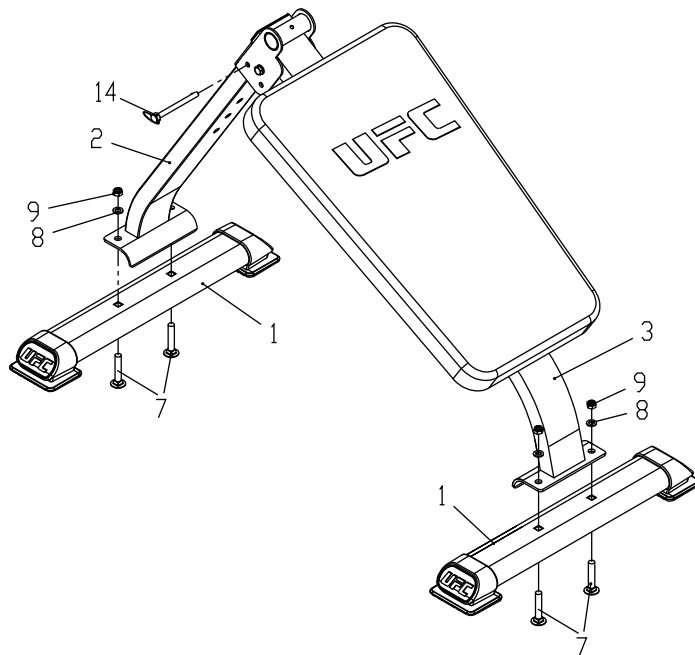

ПРОЦЕСС СБОРКИ

2 Сборка рамы Необходимые детали на данном этапе

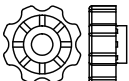
NO.15  X1 M8mm

NO.20  X1 $\Phi 8$ mm

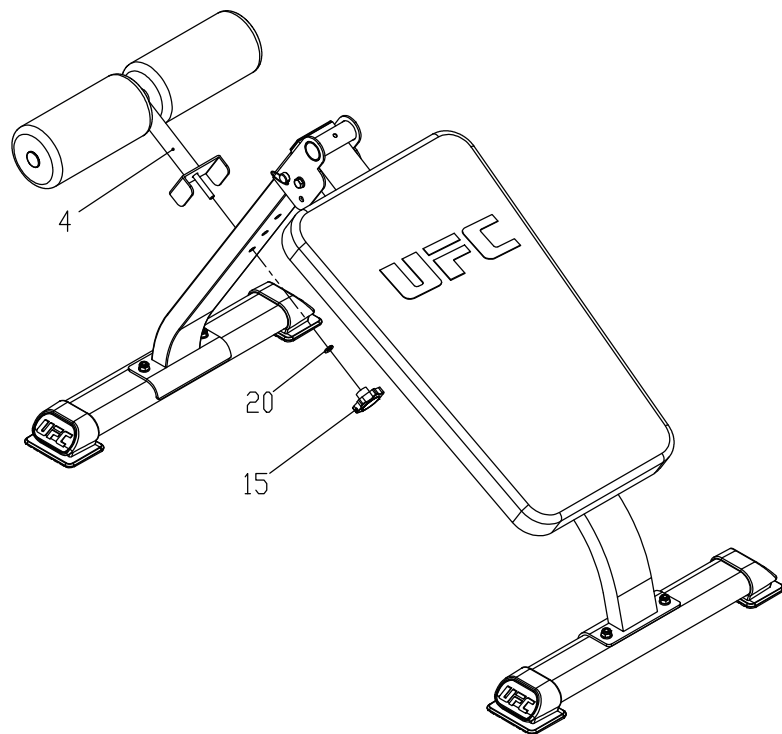

ПРОЦЕСС СБОРКИ

3

Сборка рамы

Необходимые детали на данном этапе

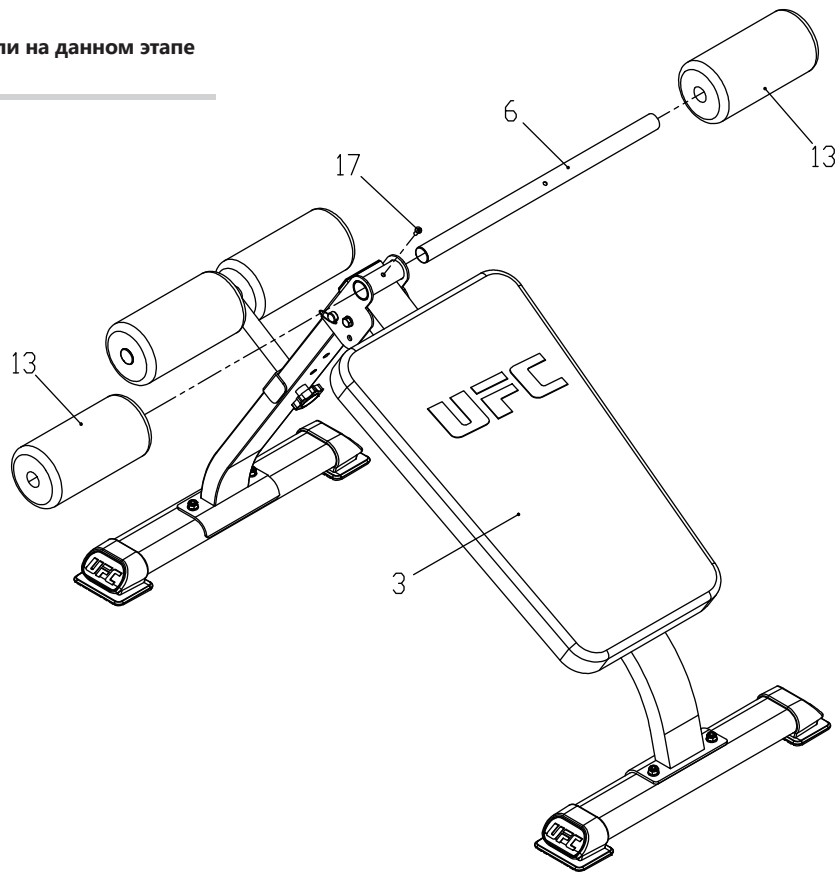

ЗАМЕТКИ

ЗАМЕТКИ



ufctrain.com

UFC[®]

© 2018 ZUFFA, LLC. ALL RIGHTS RESERVED. MADE BY DYACO, INC. UNDER THE LICENSE FROM ZUFFA, LLC.